



### Características gerais:

- Máquina de lavar louça de instalação livre
- Painel de comandos eletrónico c/ display digital LED branco
- Abertura automática da porta Premium Dry
- Capacidade para louça de 14 pessoas
- Terceiro cesto superior Multiflex 3
- Terceiro irrigador superior
- 8 programas de lavagem: pré-lavagem, 1 hora, Eco, Auto, Intensivo, Whisper, Higiene, Autoclean
- Programa Whisper extra silencioso
- 5 temperaturas de lavagem (50º/55º/60º/65º/72ºC)
- Funções: Alternative Wash, Express, ExtraDry, PowerWash, IonClean
- Sistema Aquastop
- Motor Inverter
- Tecnologia IonClean
- Possibilidade de instalação em coluna
- Programação digital diferida (1-24 horas)
- Cesto superior regulável em altura FlexiSet 2
- Cesto inferior FlexiSet 4
- Pilotos indicativos de funcionamento, programa selecionado, bloqueio de segurança, tempo restante, falta de sal e abrillantador

- (1) Consumo energético em kWh/100 ciclos de funcionamento (no programa Eco)  
 (2) Duração do programa "Eco"  
 (3) Consumo de água em litros / ciclo de funcionamento (no programa Eco)  
 (4) Potência sonora expressa em dB(A) re 1 PW e classe de emissão de ruído

Cor	Código	EAN
Inox	114260012	8434778013757

### Desenho técnico

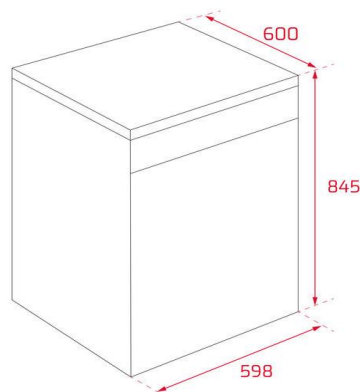

### Dados técnicos

• Potência máxima total	2.100 W
• Consumo energia (1)	74 kWh
• Ciclo duração (2)	3h18 m
• Consumo em modo off e stand by	0,49/1 kWh
• Consumo água (3)	9,8 litros
• Classificação energética	C
• Nível de ruído máximo (4)	42 dBA